

Arceau d'angle Renforcé

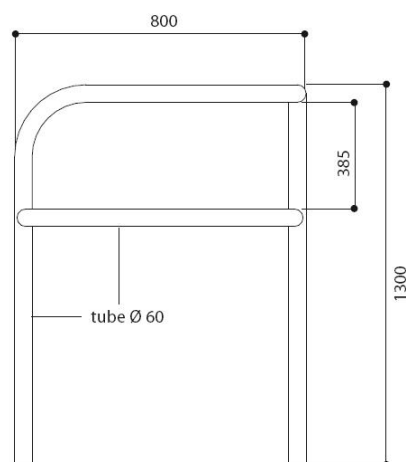

CARACTERISTIQUES TECHNIQUES

Ref : PC-204506

Pour protéger les angles des bâtiments des mauvaises manœuvres des véhicules

- Tube acier Ø 60. L 800 x l 800
- Finition : galvanisé ou peint sur galva selon nos RAL
- Pose par scellement direct ; en option, platines ou fourreaux.



Voir ce Produit
sur le site

